

P-350iA/45



Charge admissible
au poignet: **45 kg**



Rayon:
2606 mm

Axes	Répétabilité (mm)	Masse unité mécanique (kg)	Rayon (°)						Vitesse de mouvement(°/s)						J4 Moment/ Inertie (Nm/kgm ²)	J5 Moment/ Inertie (Nm/kgm ²)	J6 Moment/ Inertie (Nm/kgm ²)
			J1	J2	J3	J4	J5	J6	J1	J2	J3	J4	J5	J6			
6	± 0.06	590	360	225	440	800	250	800	180	180	180	250	250	300	206/28	206/28	127/20

Enveloppe de travail

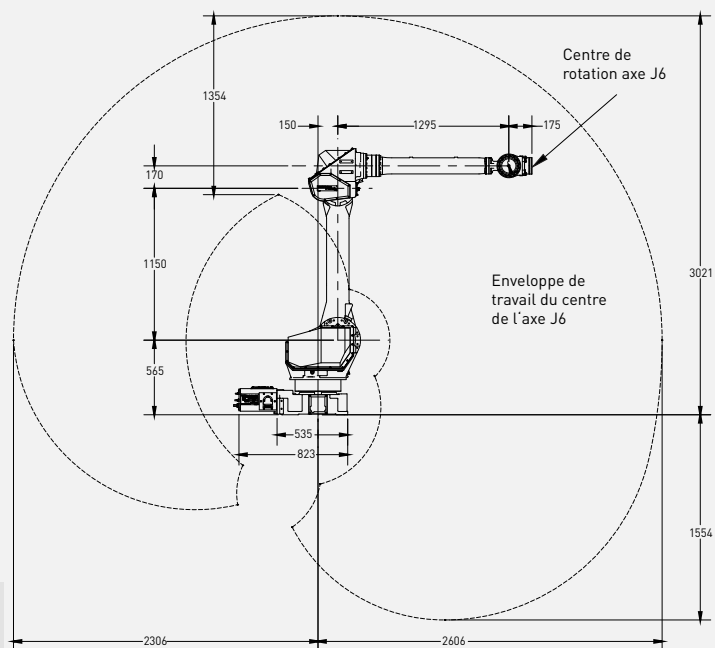
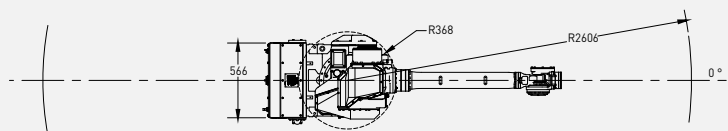

L'enveloppe de travail sera limitée avec un angle de montage > 42°.



Robot

P-350iA/45

Empreinte au sol [mm]	827.5 x 642.3
Fixation au sol	•
Fixation à l'envers	•
Fixation au mur	•
Fixation en angle	•



Contrôleur

R-30iB Plus

Armoire Open Air	-
Armoire Mate	-
Armoire Taille A	•
Armoire Taille B	-
iPendant Touch	•
Option boîtier ISTEP pour iPendant	-

Raccordements électriques

Tension 50/60Hz triphasée [V]	380-575
Tension 50/60Hz monophasée [V]	-
Consommation d'énergie moyenne [kW]	3.5

Services intégrés

Signaux entrée/sortie intégrés sur l'axe 3 [prise EE]	-
Alimentation d'air intégrée	2

Environnement

Niveau sonore [dB]	71.3
Température ambiante [° C]	0-45

Protection

Certification en zone explosive	*5
---------------------------------	----

*6) Class I, II, III Div. I Group C, D, E, F, G
ATEX CE II 2 G c Ex ib px IIB T4 Ta = 0°C to +45°C
ATEX CE II 2 D c Ex pD 21 T135°C Ta = 0°C to +45°C

** Boîtier de purge fourni

• Standard ○ Sur demande - Non disponible () avec option matériel ou logiciel