

# P-40iA



Charge admissible  
au poignet: **5 kg**



Rayon:  
**1300 mm**

Axes	Répétabilité (mm)	Masse unité mécanique (kg)	Rayon (°)						Vitesse de mouvement(°/s)						J4 Moment/ Inertie (Nm/kgm <sup>2</sup> )	J5 Moment/ Inertie (Nm/kgm <sup>2</sup> )	J6 Moment/ Inertie (Nm/kgm <sup>2</sup> )
			J1	J2	J3	J4	J5	J6	J1	J2	J3	J4	J5	J6			
6	± 0.2	110	360	255	395	380	240	720	220	190	240	450	450	720	11.9/0.3	11.9/0.3	6.7/0.1

## Enveloppe de travail

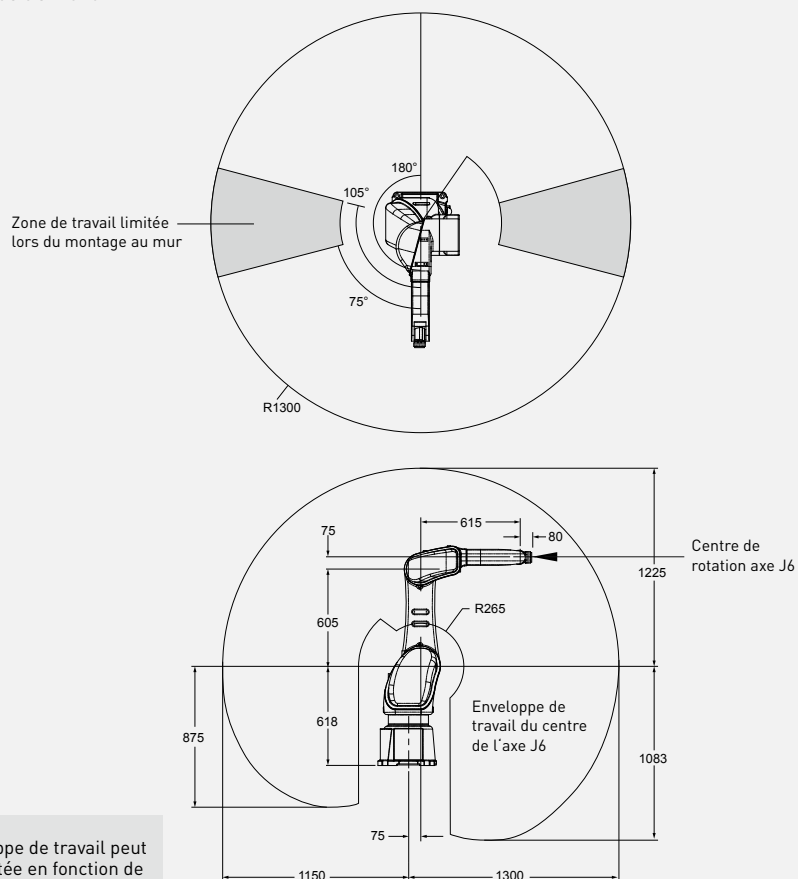

L'enveloppe de travail peut être limitée en fonction de l'angle de montage!



### Robot

	P-40iA
Empreinte au sol [mm]	340 x 355
Fixation au sol	•
Fixation à l'envers	•
Fixation au mur ou en angle	•



### Contrôleur

	R-30iB Plus
Armoire Open Air	-
Armoire Mate	•
Armoire Taille A	-
Armoire Taille B	-
iPendant Touch	•

### Raccordements électriques

Tension 50/60Hz triphasée [V]	200-230
Tension 50/60Hz monophasée [V]	-
Consommation d'énergie moyenne [kW]	0.8

### Services intégrés

Signaux entrée/sortie intégrés sur l'axe 3 [prise EE]	-
Alimentation d'air intégrée	-

### Environnement

Niveau sonore [dB]	
Température ambiante [° C]	0-45

### Protection

Indice de protection / en option	*5)
Poignet et bras J3 standard / en option	*5)

\*5) ATEX cat. certifiée II groupes 2G et 2D

• Standard    ◦ Sur demande    - Non disponible    ( ) avec option matériel ou logiciel