

Paint Mate 200iA/5L (Langer Arm)



Max. Gewicht am Handgelenk: **5 kg**



Max. Reichweite: **892 mm**

Achszahl	Wiederholgenauigkeit (mm)	Gewicht der Mechanik (kg)	Arbeitsbereich [°]						Achsgeschwindigkeit [°/s]						A4 Moment/Trägheit (Nm/kgm ²)	A5 Moment/Trägheit (Nm/kgm ²)	A6 Moment/Trägheit (Nm/kgm ²)
			A1	A2	A3	A4	A5	A6	A1	A2	A3	A4	A5	A6			
6	± 0.03	37	340	230	373	380	240	720	270	270	270	450	450	720	11.9/0.3	11.9/0.3	6.7/0.1

Arbeitsbereich

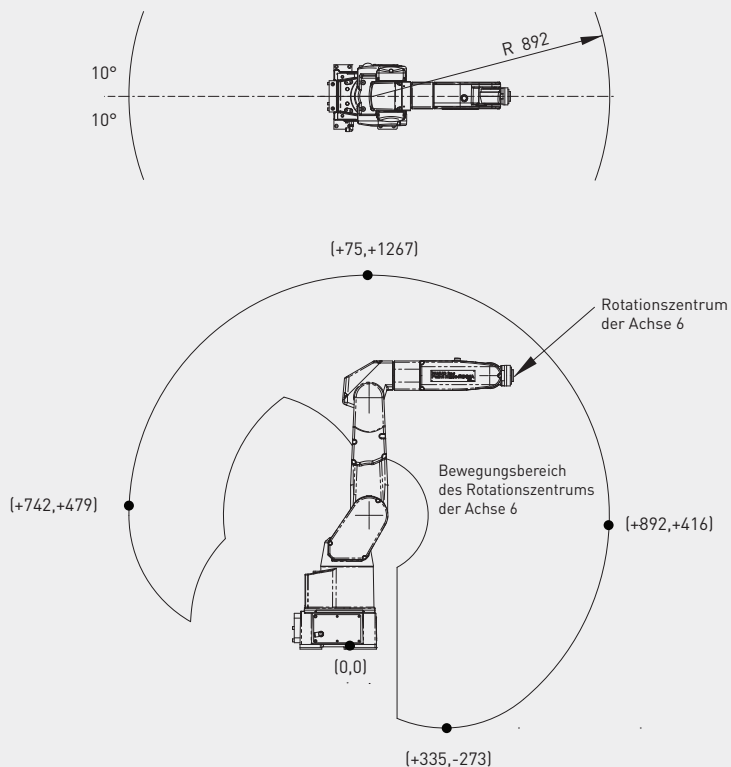

Bewegungsbereich kann je nach Montagewinkel eingeschränkt sein.



Robot

Paint Mate 200iA/5L

Robotermaße [mm]	260 x 265
Bodenmontage	●
Deckenmontage	●
Wandmontage	●
Winkelmontage	●



Steuerung

R-30iB Plus

Schaltschranktyp Open Air	-
Schaltschranktyp Mate	●
Schaltschranktyp A	-
Schaltschranktyp B	-
iPendant Touch (Standard)	●
ISTP Option	-

Stromanschlüsse

Elektrische Spannung 50/60Hz, 3 Phasen [V]	-
Elektrische Spannung 50/60Hz, 1 Phase [V]	200-230
Durchschnittliche Leistung [kW]	0.5

Integrierte Funktionen

Integrierte Signale am Oberarm In / Out (Haltesignale)	-
Integrierte Luftzufuhr	-

Umgebung

Schalleistungspegel [dB]	< 70
Umgebungstemperatur [° C]	0-45

Schutzart

Zertifiziert für gefährliche Bereiche	*5
---------------------------------------	----

*5) ATEX-zertifiziert Kat. II Gruppe 2G und 2D

● Standard ○ Auf Anfrage - Nicht verfügbar () mit Hardware- und/oder Software-Option