

P-1000iA



Max. Gewicht am Handgelenk: **15 kg**



Max. Reichweite: **2848 mm**

Achsanzahl	Wiederholgenauigkeit (mm)	Gewicht der Mechanik (kg)	Arbeitsbereich (°)							Achsgeschwindigkeit (°/s)							A4 Moment/Trägheit (Nm/kgm ²)	A5 Moment/Trägheit (Nm/kgm ²)	A6 Moment/Trägheit (Nm/kgm ²)	A7 Moment/Trägheit (Nm/kgm ²)
			J1	J2	J3	J4	J5	J6	J7	J1	J2	J3	J4	J5	J6	J7				
7	± 0.5	700	±110	+85/-65	+120/-120	+90/-70	±720	±720	±720	125	125	120	120	200	200	200	-	-	-	-

Arbeitsbereich

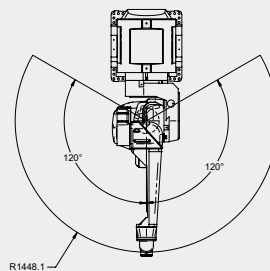
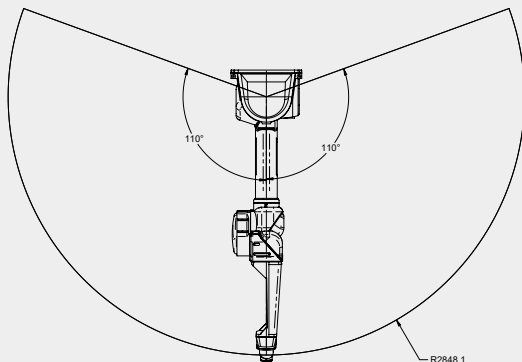
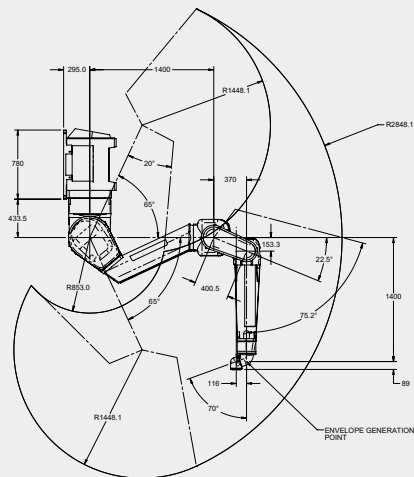

Robot

Roboter aufstellmaße [mm]	P-1000iA 800 x 780
Bodenmontage	-
Deckenmontage	•
Wandmontage	-
Winkelmontage	-



Steuerung

Schaltschranktyp Open Air	R-30iB Plus -
Schaltschranktyp Mate	-
Schaltschranktyp A	•
Schaltschranktyp B	-
iPendant Touch (Standard)	•
ISTP Option	-

Stromanschlüsse

Elektrische Spannung 50/60Hz, 3 Phasen [V]	380-575
Elektrische Spannung 50/60Hz, 1 Phase [V]	-
Durchschnittliche Leistung [kW]	3.5

Integrierte Funktionen

Integrierte Signale am Oberarm In / Out (Haltesignale)	-
Integrierte Luftzufuhr	-

Umgebung

Schallleistungspegel [dB]	<86.4
Umgebungstemperatur [° C]	0-45

Schutzart

Zertifiziert für gefährliche Bereiche	*6
---------------------------------------	----

*6) ATEX-zertifiziert Kat. II Gruppe 2G und 2D

• Standard ○ Auf Anfrage - Nicht verfügbar () mit Hardware- und/oder Software-Option