

CR-35iA



Max. Gewicht am Handgelenk: **35 kg**



Max. Reichweite: **1813 mm**

Achszahl	Wiederholgenauigkeit (mm)	Gewicht der Mechanik (kg)	Arbeitsbereich (°)						Achsgeschwindigkeit (mm/s)	A4 Moment/Trägheit (Nm/kgm ²)	A5 Moment/Trägheit (Nm/kgm ²)	A6 Moment/Trägheit (Nm/kgm ²)
			A1	A2	A3	A4	A5	A6				
6	± 0.03**	990	370	165	258	400	220	900	750*2	110/4	110/4	60.0/1.5

Arbeitsbereich

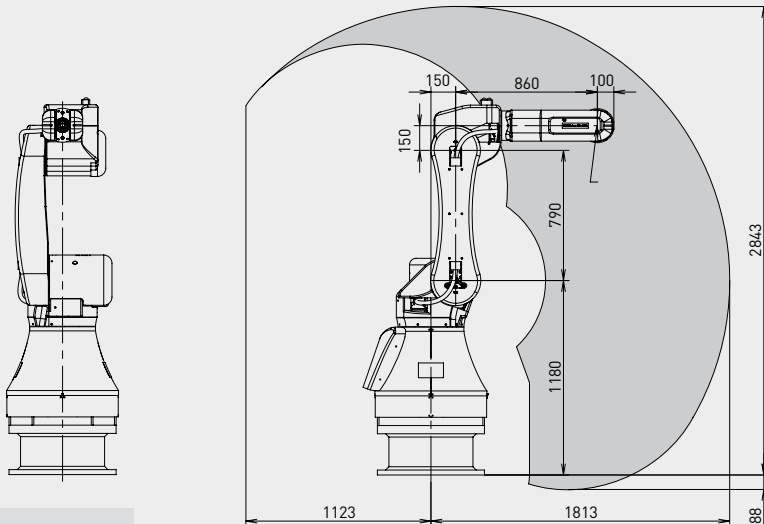
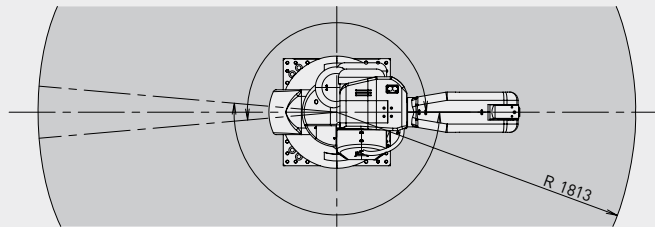

Bewegungsbereich evtl. eingeschränkt durch Montagewinkel!



Robot

Roboterstellungsmaße [mm]	CR-35iA
650 x 650	
Bodenmontage	•
Deckenmontage	-
Wandmontage	-



Steuerung

Schaltschranktyp Open Air	R-30iB Plus
Schaltschranktyp Mate	-
Schaltschranktyp A	•
Schaltschranktyp B	o
iPendant Touch (Standard)	•

Stromanschlüsse

Elektrische Spannung 50/60Hz, 3 Phasen [V]	380-575
Elektrische Spannung 50/60Hz, 1 Phase [V]	-
Durchschnittliche Leistung [kW]	1

Integrierte Funktionen

Integrierte Signale am Oberarm In / Out (Haltesignale)	6/4
Integrierte Luftzufuhr	-

Umgebung

Schallleistungspegel [dB]	< 70
Umgebungstemperatur [° C]	0-45

Schutzart

Mechanik Standard/optional	IP54
Handgelenk & A3 Arm Standard/optional	IP67

*1) Bei kurzen Distanzen kann es vorkommen, dass die Geschwindigkeit den angegebenen Maximalwert nicht erreicht

*2) Die zu programmierende Bahngeschwindigkeit muss anhand eines Risikoassessment unter Einbeziehung der Umgebungsgegebenheiten ermittelt werden.

• Standard o Auf Anfrage - Nicht verfügbar () mit Hardware- und/oder Software-Option *basierend auf IS09283